

Dla zapewnienia poprawnego działania opraw oświetleniowych zaleca się dokładne zapoznanie z instrukcją.

- Podłączenie oprawy może być wykonane tylko przez elektryka posiadającego odpowiednie uprawnienia elektryczne.
- Montaż i wymiana uszkodzonego źródła światła, czyszczenie oprawy lub wykonywanie innych prac serwisowych należy wykonywać przez osoby uprawnione po wyłączeniu napięcia zasilającego.
- Podczas montażu oprawy należy zwrócić uwagę na podłączenie oprawy, by odpowiednie przewody muszą być podłączone pod odpowiednie zaciski złączki.
- Przy pracach związanych z modułami LED wymagane jest używanie rękawic elektrostatycznych. Brak ich stosowania może skutkować utratą gwarancji.

Dla zapewnienia bezpieczeństwa przed przystąpieniem do montażu należy zapoznać się z niniejszą instrukcją. Instrukcję należy zachować. Oprawę oświetleniową, której dotyczy ta instrukcja należy używać zgodnie z jej przeznaczeniem. Instalować oprawy mogą tylko osoby do tego przeszkolone i posiadające odpowiednie uprawnienia.

1. Producent ma wyłączne prawo do modyfikacji swoich wyrobów.

2. Producent nie ponosi odpowiedzialności za:

- szkody wynikłe po modyfikacji wyrobu przez użytkownika,
- uszkodzenia wyrobu powstałe w wyniku instalacji niezgodnie z instrukcją montażu przez osoby nieuprawnione lub w wyniku niewłaściwego składowania,
- zabrudzenie wyrobu podczas montażu z powodu nie stosowania rękawiczek ochronnych.

3. Montując oprawy należy uwzględnić określone przez producentów sufitów dopuszczalne parametry nośności i sztywności tj. obciążenie równomiernie rozłożone oraz obciążenie siłą skupioną

Uwaga:

Opraw w wykonaniu podstropowym nie okrywać matą izolacyjną.

Konserwacja

W czasie eksploatacji oświetlenia należy dokonywać oględzin opraw, w celu wykrywania awarii i uszkodzeń mechanicznych oraz zabrudzeń szczególnie elementów układu optycznego.

1. Przed przystąpieniem do oględzin oprawy wyłączyć jej zasilanie/obwód.

2. Elementy oprawy które podczas normalnej eksploatacji ulegną zużyciu lub uszkodzeniu należy bezzwłocznie wymienić na nowe, pozbawione wad.

3. Obudowę oprawy oraz jej elementy (szybę, powierzchnie lakierowane) można czyścić płynami ulegającymi biodegradacji przy pomocy miękkich ściereczek,

a po usunięciu zabrudzenia osuszyć (susząrką lub wytrzeć ściereczką). Powierzchnie PLX oraz Micro-P, ASYM, AS-90, rastry, odbłyśniki – odmuchać sprężonym powietrzem.

4. Wszelkie prace związane z modułami LED wykonywać w rękawiczkach elektrostatycznych. Brak ich stosowania może skutkować utratą gwarancji.

Oprawy nie zagrażają bezpieczeństwu ludzi i mieniu pod warunkiem, że są właściwie zainstalowane, utrzymywane i użytkowane zgodnie z przeznaczeniem. Oprawy nie są przeznaczone do użytku domowego.

Stosowanie opraw oświetleniowych firmy SPECTRA LIGHTING SP. Z O.O.

Oprawy oświetleniowe firmy SPECTRA LIGHTING SP. Z O.O. przeznaczone są do pracy w normalnych warunkach, z wyjątkiem opraw o przeznaczeniu specjalnym. Warunki normalne charakteryzuje temperatura otoczenia w zakresie +5°C ÷ +35°C, ciśnienie 960 - 1020 hPa, wilgotność 10 - 75%. Są to warunki panujące na przeważającym terenie strefy europejskiej.

Opraw nie należy stosować w przypadku, gdy warunki otoczenia mogą zagrozić konstrukcji oprawy, powłoce lakierniczej lub komponentom elektronicznym umieszczonym w środku powodując nieprawidłowe działanie oprawy. Oprawy są zbadane i zgodne z normą EN-60598-1.

Do czynników zagrażających można zaliczyć min.: wysoka temperatura, wysoka wilgotność, zapylenie, obecność w powietrzu substancji chemicznie nieobojętnych (chlor, sól, kwasy, zasady), wibracje, wstrząsy, narażenie na udar, UV, pole elektromagnetyczne. Oprawy należy stosować zgodnie z ich przeznaczeniem. Muszą być instalowane zgodnie z instrukcją montażową, wyłącznie przez osoby posiadające odpowiednie uprawnienia. Oprawy oświetleniowe służą do oświetlenia pomieszczeń i powierzchni.

Uwaga:

W oprawach z przesłoną PLX, Micro-P, Asym, AS-90, Louvre niedopuszczalne jest montowanie oprawy z przesłoną poprzez dociskanie przesłony!

Źródło światła

Źródło światła zastosowane w tej oprawie oświetleniowej powinno być wymieniane wyłącznie przez producenta lub jego przedstawiciela serwisowego lub podobnie wykwalifikowaną osobę

To ensure correct use, please read these instructions carefully.

- All luminaires must be installed by a qualified electrician.
- Installation and replacement of damaged luminaires, cleaning and other service works must be carried out by a qualified personnel with power disconnected.
- Make sure the cables are connected to the corresponding connector terminals. For luminaires with emergency power module, use an additional connector between the battery and the converter.
- Any work related to LED Modules must be done in electrostatic gloves. None of their use may result in loss of warranty.
- The luminaire is powered by mains voltage 220 - 240V 50Hz

WARNING:

The selection of the right assembly elements (eg mounting dowels) suitable for the mounting surface belongs to the installer.

For safety reasons, it is necessary to read these instructions before starting the assembly. The instructions should be kept for future purposes. The fitting being the subject of these instructions must be used according to its original purpose. Fittings can be installed only by persons who are trained and duly authorized to do so.

1. The Producer has the exclusive right to introduce modifications to the product.
2. The Producer shall not be held liable for the following:
 - damages which occur after the product has been modified by a user,
 - damages to the product resulting from installation not carried out in compliance with the instruction for assembly, installation by unauthorized persons or damages resulting from unsuitable storage,
 - the product getting dirty during assembly if the person carrying out the assembly does not wear disposable gloves.
3. While mounting luminaires stiffness and carrying capacity provided by ceiling manufacturers have to be taken into consideration. (Concentrated and Uniformly Distributed Load)

Notice:

Ceiling-type fittings must not be covered with an insulating mat

Maintenance

During the exploitation period of lighting it is necessary to inspect the fittings in order to detect malfunctions and mechanical damages, as well as impurities, in particular those of elements in the optical system.

1. Before proceeding to the inspection of a fitting, the power supply must be turned off.
2. Elements of the fitting which get used up or damaged in the course of standard exploitation must immediately be replaced with new and defect-free elements.
3. The fitting and its elements (glass, painted surface) can be cleansed with biodegradable liquids using soft washcloth and after removing impurities they need to be dried (with a dryer or wiped with a dry washcloth). PLX and PRM surfaces, rasters, reflectors should be blown over with compressed air. Lighting fixtures used to illuminate the premises and the surface.
4. Any work related to LED Modules must be done in electrostatic gloves. None of their use may result in loss of warranty.

The fittings do not pose any threats to the safety of humans or property, provided that they are properly installed, maintained and used in compliance with their original purpose.

The use of lighting fittings produced by SPECTRA LIGHTING SP. Z O.O.

Lighting fittings produced by SPECTRA LIGHTING SP. Z O.O. are aimed for use in standard conditions, with the exception of special-purpose fittings.

Standard conditions are featured by ambient temperature of +5°C ÷ +35°C pressure of 960-1020 hPa, and humidity of 10 - 75%. Such conditions prevail on the European territory.

The fittings should not be used, if the environmental conditions could harm the structure of a fitting, top coats or electronic component parts placed inside the fitting, causing malfunction of the fitting. The risks factors include i.a. high temperature, excessive humidity, dustiness, the presence of chemically significant substances in the atmosphere (chlorine, salt, acids, alkali), vibrations, shock, exposure to shock, UV radiation, electromagnetic fields. The fittings must be used according to their original purpose. They must be installed according to the installation instructions, solely by persons authorized to do so.

Notice:

In PLX, Micro-P, Asym, Louvre luminaires it is not allowed to install the luminaire with the shutter by pressing the shutter!

Source of light

The light source used in this luminaire should be replaced only by the manufacturer or his service representative or a similarly qualified person.

1

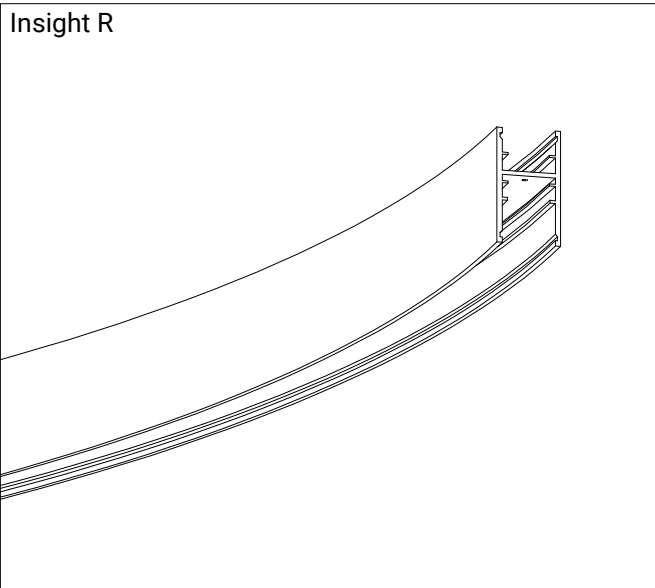

2



3

Wyznaczyć na suficie otwory montażowe zgodnie z ilością części okręgu. Sugerowana ilość zawiesznień - 2 zawieszenia na 1 część.

Mark the mounting holes on the ceiling according to the number of parts of the circle. Recommended quantity of suspensions - 2 suspensions per 1 part.

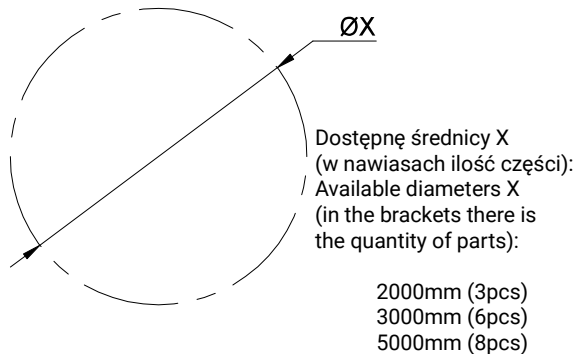

4

Zamocować linki zwieszakowe do sufitu, użyć odpowiednich kołków montażowych do danego podłoża

Attach suspension cables to the ceiling, use appropriate mounting dowels for a given surface

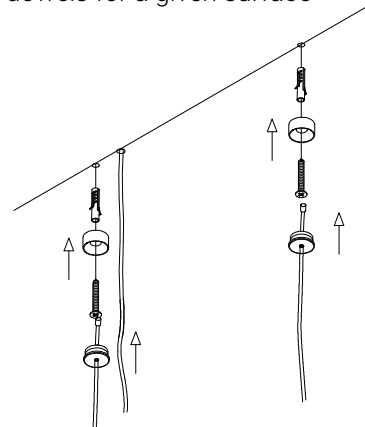

5

Wsunąć zawieszenie w profil
Insert the suspension to the profile

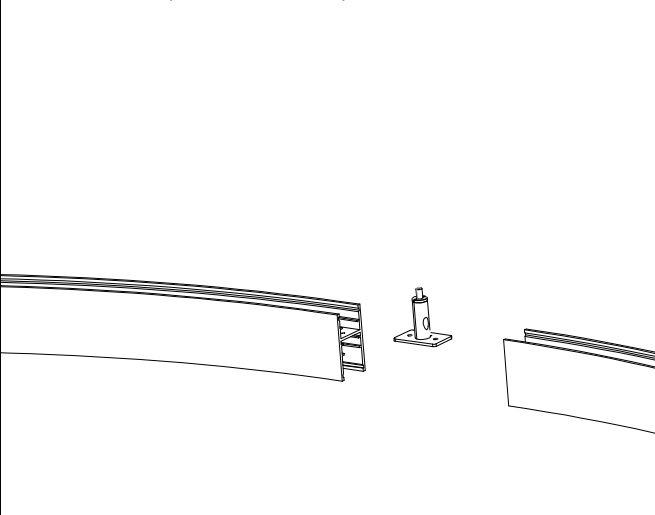

6

Połączyć części profilu z wykorzystaniem łączników liniowych - mechanicznego i elektrycznego.

Connect the profile parts using both mechanical and electrical connectors

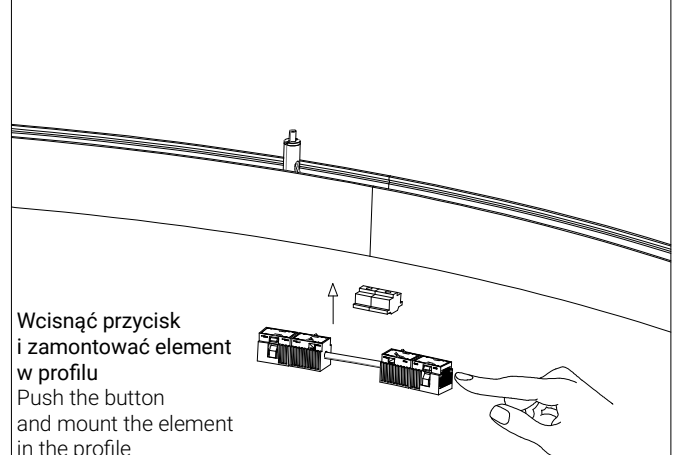

7

Wyregulować wysokość zawieszenia oprawy
Adjust the height of the luminaire suspension

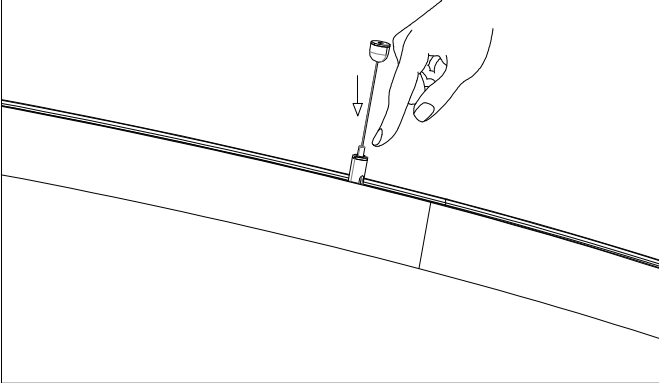

8

Wypoziomować profil
Level the profile

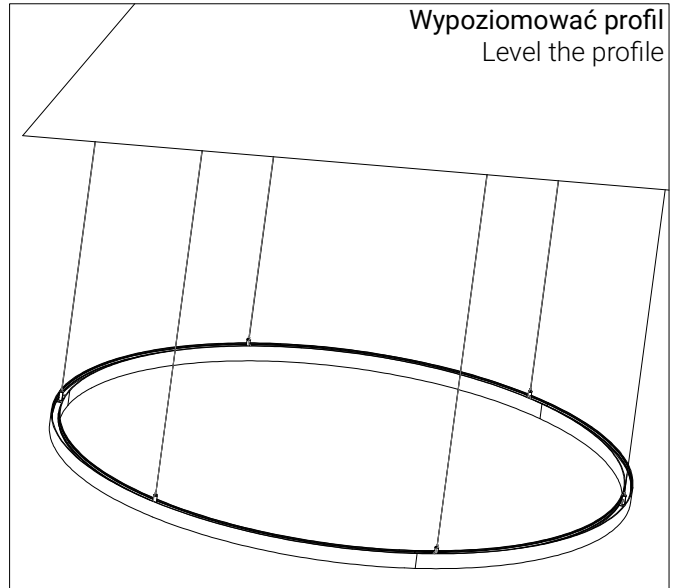

9

Przeprowadzić kabel zasilający
Pass the feeding cable

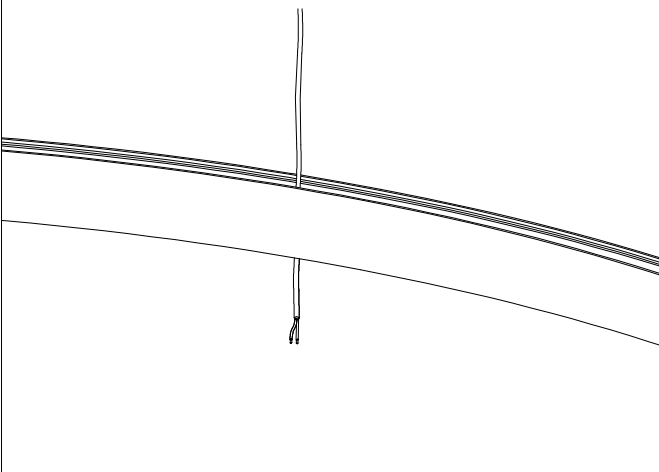

10

Podłączyć zasilanie w profilu Insight z wykorzystaniem dedykowanego zasilacza lub końcówki zasilającej. Napięcie pracy systemu Insight to 48V DC
Connect the power supply to the Insight profile using a dedicated power supply or power tip. The operating voltage of the Insight system is 48V DC

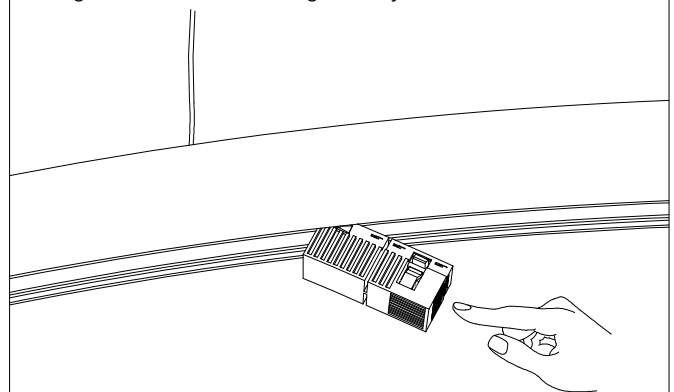

11

Zamontować oprawy w profilu
Install the fittings in the profile

Uwaga! W profil INSIGHT R należy montować TYLKO oprawy, przystosowane do tego typu profilu
Attention! In the INSIGHT R profile ONLY luminaires adapted to this type of profile should be mounted

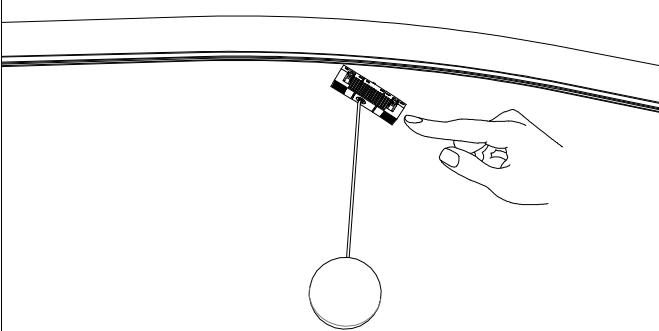

12

Wyczyścić profil oraz oprawy
Clean the profile and luminaires

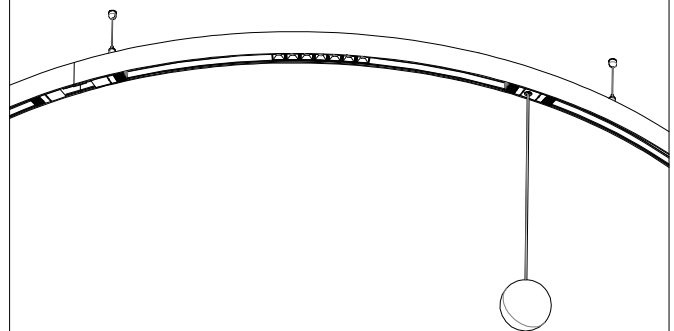

13

Dopuszczalny maksymalny prąd pojedynczego obwodu elektrycznego - 10A (480W)
Maximum permissible single current electric circuit - 10A (480W)

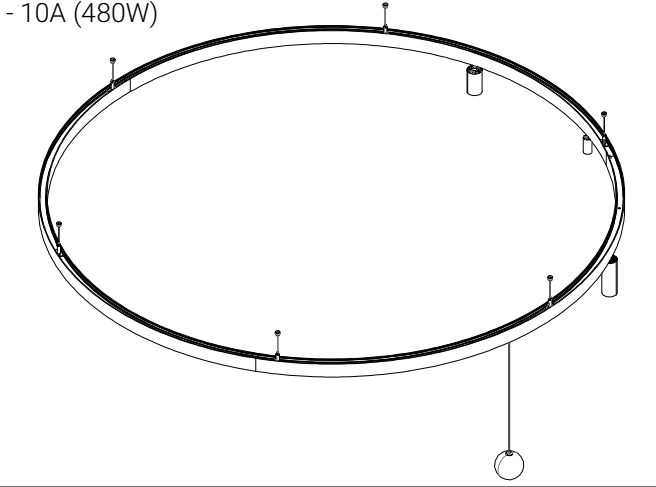

- Aby zapewnić dobre warunki EMC, przewody 48V DC powinny być prowadzone oddzielnie od połączeń sieciowych i przewodów sieciowych.
- Okablowanie wyjścia 48 V DC powinno być możliwie najkrótsze, aby zapewnić dobrą kompatybilność elektromagnetyczną.
- Spectra Lighting przeprowadziła udane testy EMC, w których uzyskano stabilne połączenie dla obwodu o długości 30 m na uziemionych metalowych obudowach.
- W przypadku obudowy plastikowej, należy skrócić długość kabla, jeśli warunki EMC się pogarszają.
- Spadek napięcia na ostatniej oprawie w obwodzie nie może spowodować zejścia poniżej poziomu 46V.
- Przełączanie wtórne jest niedozwolone.
- Aby uniknąć uszkodzenia sterownika, zabezpiecz okablowanie przed zwarciami do ziemi (ostrymi krawędziami metalowych elementów, metalowymi zaciskami kablowymi, itp.).
- Dodatkowe systemy lub linie sygnałowe mogą zakłócać komunikację.

14

Włączyć napięcie zasilania
Turn on power supply

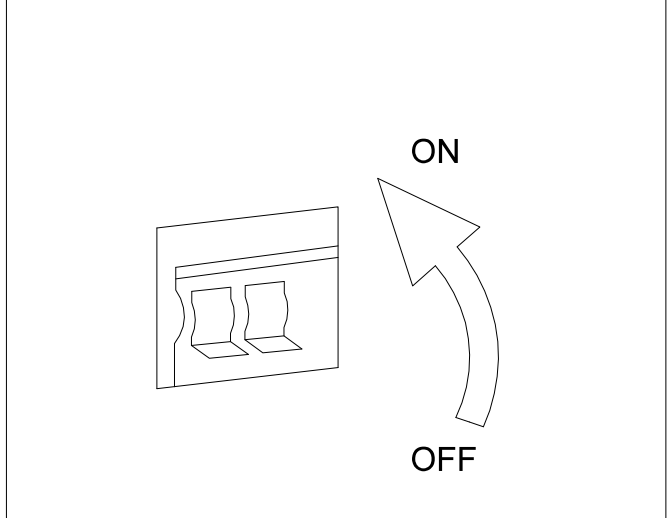

- Run the 48 V cables separately from the mains connections and mains cables to ensure good EMC conditions.
- Keep the 48 V DC output wiring as short as possible to ensure good EMC.
- Spectra Lighting did successfully EMC test with more than 30 m on grounded metal housings.
- For plastic housing reduce the cable length if the EMC gets worse.
- The max. cable length, including track light, is limited only by voltage drop: Supply the last LMI 48V in the track light with minimum 46 V.
- Secondary switching is not permitted.
- To avoid the damage of the Driver protect the wiring against short circuits to earth (sharp edged metal parts, metal cable clips, louver, etc.).
- Additional systems or lines can compromise or disrupt the PLC communication in the DC string system. Therefore do not install any other systems or cables parallel to the DC string system cables

